

## Obudowa stacji pompowej DN1000, H = 2 m

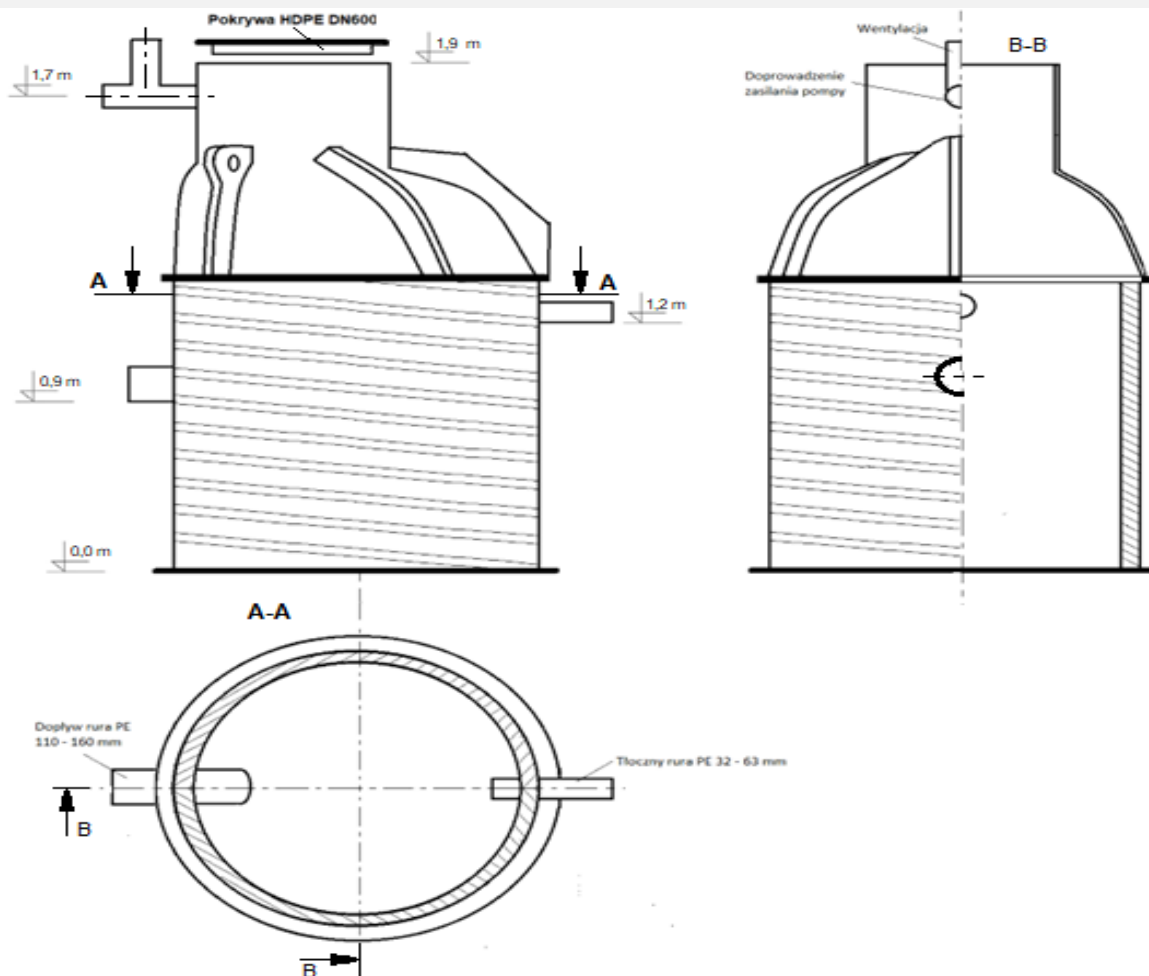

### Zastosowanie :

Komora stacji pompowej jest półproduktem służącym do budowy stacji pompowych przeznaczonych do przepompowania wód opadowych oraz innych płynów. Różnica wysokości króćców dopływowego i odpływowego pozwala na podniesienie poziomu przepompowywanego płynu. Półprodukt szczególnie polecany w budownictwie do niwelowania niekorzystnych warunków lokalizacyjnych (dużych nachyleń terenu).

### Podstawowe parametry:

Średnica : DN1000

Wysokość : 2,0 m

Średnica wejścia : DN600 (zawiera pokrywę z PE)

Wykonanie : komora nie zawiera armatury oraz pompy (konieczne dobranie do właściwości transportowanego płynu)

Materiał : wysokociśnieniowy polietylen (HDPE)

Liczba połączeń (króćców) : max 68 szt

Ciężar : 150 kg +/- 10 %

### Normy:

- PN-EN 13598-2 „Systemy przewodów rurowych z tworzyw sztucznych do podziemnego beczciśnieniowego odwadniania i kanalizacji. Nieplastyfikowany poli(chlorek winylu) (PV-C), polipropylen (PP) i polietylen (PE). Część 2: Specyfikacje studzienek włączonych i inspekcyjnych

- ITB-KOT-2019/1177 wydanie 2 „Studzienki włączowe i niewłączowe ZINPLAST z polietylenu (PE)

- IBDiM-KOT-2019/0425 wydanie 2 „Studzienki włączowe i niewłączowe z polietylenu (PEHD) do kanalizacji i drenażu

### Uwagi:

Podane w karcie katalogowej wymiary są tylko przykładowymi i istnieje możliwość wykonania komory tacji pompowej wg. wymagań klienta. W tym celu zapraszamy do kontaktu.

Półprodukt powinien zostać wykorzystany zgodnie z opisem, a ponadto przed jego wykorzystaniem zaleca się przeprowadzenie stosownych obliczeń mechanicznych